

インターネットご利用ガイド

お客様のお部屋には
「インターネットサービス」が導入されています。
インターネットのご利用にあたっては、本紙をご確認ください。



インターネットに接続するには？

居室内のマルチメディアコンセントに設置されている脱着式Wi-Fiはインターネットに接続されています。

▶脱着式Wi-Fiの操作方法およびSSID/暗号キーを確認する場合
本誌裏面をご確認ください。

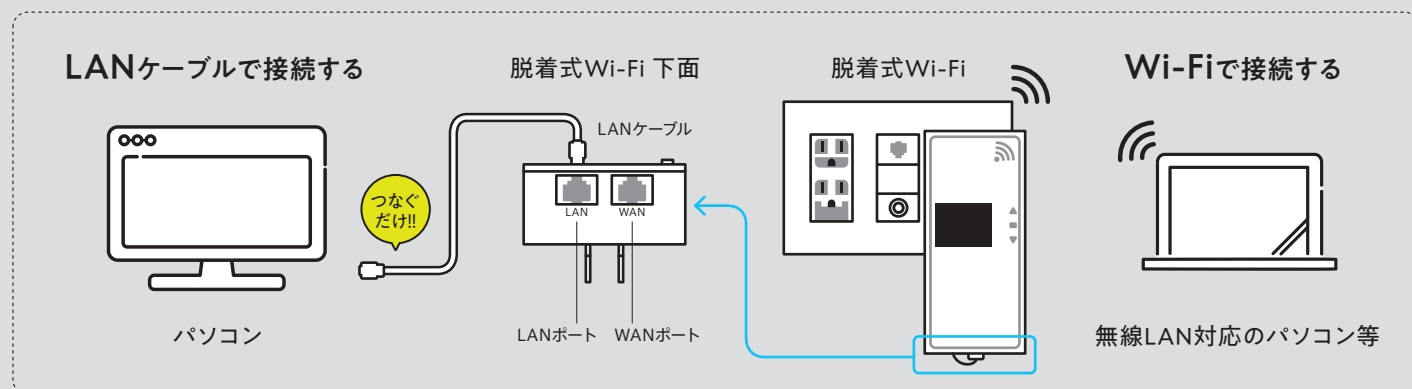

▶脱着式Wi-Fiがマルチメディアコンセントに設置されていない場合
機器付属のクイックスタートガイドより設置方法をご確認ください。

導入されているサービスについて知るには？

お住まいの建物専用ホームページをご確認ください。



スマートフォンから
アクセス



建物名検索で、
お住まいの建物名を
入力してください



パソコンから

URLから直接アクセス、建物名検索で
お住まいの建物名を入力してください
<https://5a-net.com/>



サービスに関するお問い合わせは
お住まいの建物専用ホームページへ
<https://5a-net.com/>

建物専用ホームページでご確認いただける情報
・お住まいの建物に提供されているサービス内容
・サポート案内 ・障害時などのお知らせ等

脱着式Wi-Fiを利用するには？

1.各部の名称

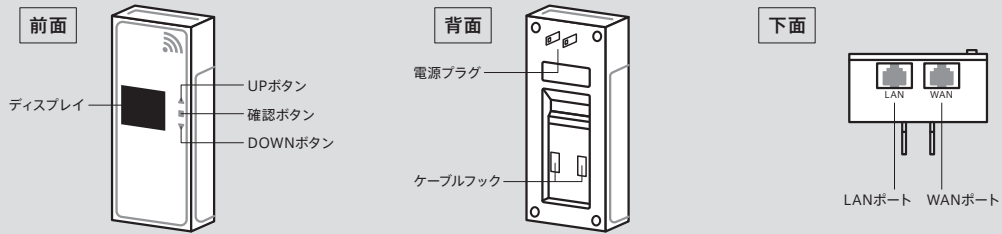

2.接続状況画面、メニュー画面の表示

いずれかのボタンを押して頂ければ「接続状況」画面が表示されます。その後、確認ボタンをもう一度押して頂ければ「メニュー」画面が表示されます。

※「接続状況」画面は、機器のステータスが確認可能です。「状態」の内容の詳細は建物専用ホームページよりご確認ください。

※「メニュー」画面は、SSID/暗号キーの表示や設定変更、言語の変更等の各種操作が可能です。

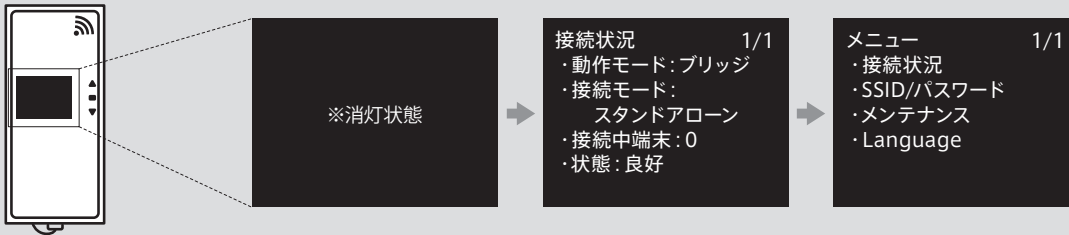

3.SSID/暗号キー(パスワード)の確認

1.「メニュー」画面からボタン操作にて「SSID/パスワード」→「SSID/パスワード表示」を選択します。

2.「SSID/Pass表示」画面の「SSID-1」がSSID、「パスワード」が暗号キーとなります。

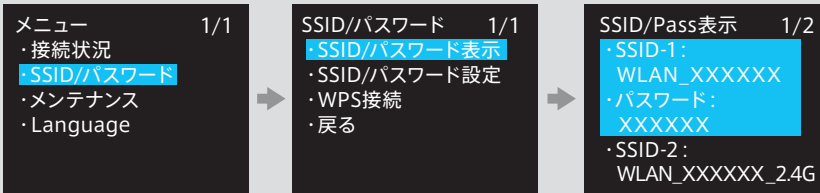

■記載されているSSIDと暗号キーで接続できない場合は、建物専用ホームページからご連絡ください。

機器操作方法について

初期化や再起動、接続状況、SSID/暗号キーの変更など、詳細は建物専用ホームページからご確認ください。

- 1.建物専用ホームページでお住まいの建物を検索
- 2.上部タブ「Wi-Fi機器について」をクリック

<https://5a-net.com/>



スマートフォンの方はこちらから

無線LAN(Wi-Fi)を接続したい端末の設定方法について

設定方法については、建物専用ホームページでご案内しています。

- 1.建物専用ホームページでお住まいの建物を検索
- 2.上部タブ「サポート範囲」をクリック

※「サポート対象OS一覧」で各OS毎の設定方法をご確認ください。

<https://5a-net.com/>



スマートフォンの方はこちらから

よくある質問

Q インターネットに接続できません。

A ルーターやハブ、スマートフォン、タブレット、PC等ご利用の機器の電源を再起動して、動作をご確認ください。

Q 入居の後、初めてインターネットに接続しましたが、接続されません。

A ご入居前に使用していたインターネットの接続設定が残っている場合があります。建物専用ホームページでお住まいの建物を検索いただき、ご利用端末毎に設定方法が用意されておりますのでご確認ください。

その他不明点は、表面記載のお住まいの建物専用ホームページをご確認ください。